

# 双柱举升机 HTP35E

路特利举升机(海门)有限公司 0513-82263361

hanecson  
汉麦克森



## 产品特点

- 1 龙门式, 采用车顶限位杆限位设计, 保护车顶免受损坏;
- 2 现代化的非对称立柱设计, 得到更大的通过宽度, 最小的安装宽度, 节省空间, 车门开启角度更大, 驾驶员方便出入;
- 3 欧洲风格的设计, 高强度的材料, 使整机外观上更紧凑, 同时强度更高;
- 4 高强度摇臂, 使用更安全;
- 5 摇臂托垫采用进口 BSF 材料, 使用寿命为普通橡胶的 5 到 6 倍;
- 6 前摇臂用三节设计, 调节范围更大, 适合不同的汽车底盘;
- 7 双油缸直驱, 减少了中间环节, 更安全, 维修保养更方便;
- 8 双油缸均设置节流阀, 避免了万一油管突然爆裂产生的危险;
- 9 采用 24V 安全电压控制 (电气元器件均采用世界知名品牌, 更可靠稳定); 单手操作控制上升下降, 操作方便;
- 10 胶管、电线由金属盖保护, 美观大方整洁;
- 11 可在标配基础上视需要选配 90 mm 和 130 mm 的加高接头套, 增加托垫高度, 适用更多车型。

## HTP35E 产品细节

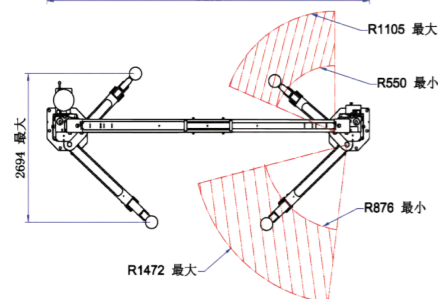
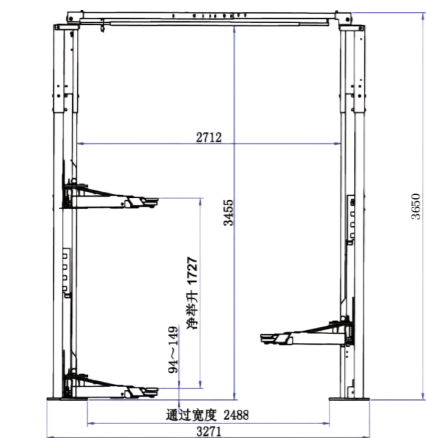

## 技术参数

型号	HTP35E
额定负载	3500 kg
举升高度(含托垫)	1876 mm
总高	3650 mm
总宽	3271 mm
通过宽度	2488 mm
立柱内侧宽度	2712 mm
长摇臂尺寸	876-1472 mm
短摇臂尺寸	550-1105 mm
托垫对地高度	94-149 mm
限位杆高度	3455 mm
电机功率	2.2 kW
电源	380 V



01 摇臂托垫采用三节伸缩计, 使用更方便。



02 设置了车门挡, 保护了车门免受损坏。



03 工作时摇臂会自动锁止, 下降到最低时会自动解锁。



04 前摇臂可以180度旋转, 增加了顶车区域, 轻松举升长、短轴距汽车。



05 电气控制, 单手操作上升, 下降, 操作更方便。



06 液压站顶置, 增大操作空间, 减少噪音。